

## TANKO® CP2S

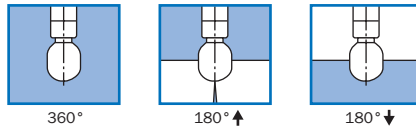

TANKO® CP2S je pomalu rotující čistič se směrovým paprskem.

V čistícím výkonu zaujímá místo mezi rotujícími rozprašovacími koulemi zařízení TANKO® řady S a čističi se směrovým paprskem TANKO® série JM. TANKO® CP2S tím nabízí hospodárnou možnost účinného čištění nádrží s průměrem do 4 m. Díky pomalému a rovnoměrnému otáčení ve spojení se silným účinkem je TANKO® CP2S vhodný k čištění nádrží, jejichž obsah má sklon silně ulpívat.

TANKO® CP2S je systém s kluzným uložením se snadnou konstrukcí z několika pohyblivých dílů. Nabízí kompaktní a spolehlivé řešení pro úkoly čištění pro různá čistící média a široký rozsah teplot, s minimální údržbou.

Všechny údaje o spotřebě jsou přibližné hodnoty.  
Uvedené rozměry jsou v mm a platí jako jmenovité rozměry.

### Technické parametry

<b>Úhel rozprašování:</b>	360°, 180° nahoru, 180° dolů
<b>Materiály:</b>	1.4401 (316), 1.4404 (316L), PTFE (v souladu s FDA)
<b>Připojky:</b>	3/4" BSP nebo NPT s vnitřním závitem, Clipon pro vnější Ø trubky 25,4 mm
<b>Pracovní tlak:</b>	Čistící médium: 3–12 bar / 43,5–174 psi
<b>Pracovní teplota:</b>	Čistící médium: max. 95 °C / 203 °F
<b>Teplota prostředí:</b>	v nádrži: max. 140 °C / 284 °F mimo nádrž: min. -20 °C / -4 °F, max. +40 °C / 104 °F
<b>Sterilizační teplota:</b>	121 °C / 250 °F krátkodobě
<b>Objemový průtok:</b>	2,5–6,1 m <sup>3</sup> /h / 41,7–101,7 l/min / 11–26,9 gpm (US)
<b>Otáčky:</b>	2–30 ot/min
<b>Hmotnost:</b>	1,1 kg
<b>Dosah:</b>	Čistící poloměr: max. 2 m / 6,6 ft; Smáčecí poloměr: max. 2,9 m / 9,5 ft
<b>Montážní poloha:</b>	vertikální zavěšení (jiné polohy možné při nižší životnosti kluzného uložení)
<b>Min. montážní otvor:</b>	Ø 48 mm / 1,89 in

### Rozměry

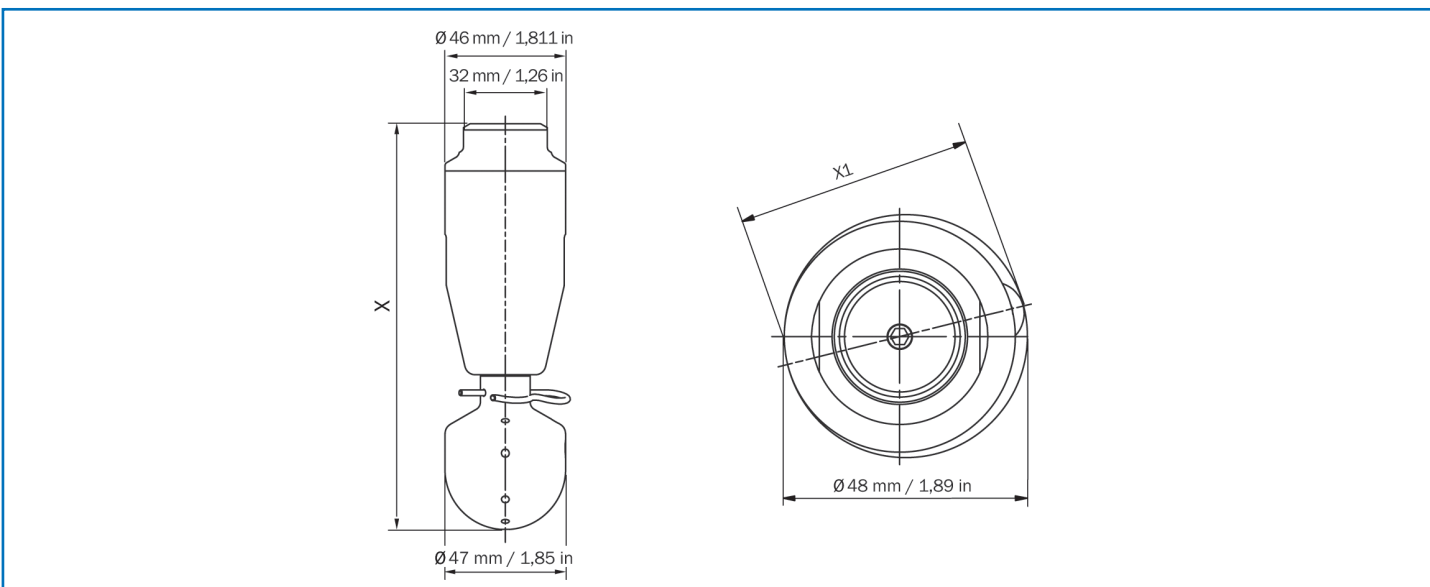

**X** – cca 155 mm / 6,102 in (závit) / cca 165 mm / 6,496 in (Clipon)

**X1** – cca 47,4 mm / 1,866 in

## Údaje o spotřebě a dosah

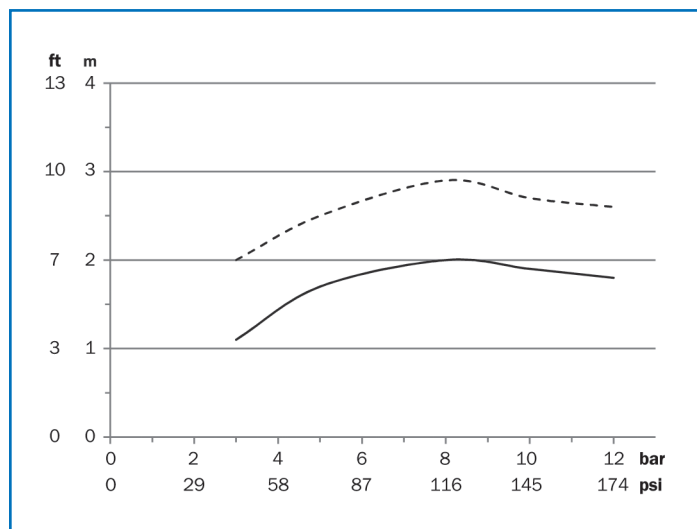
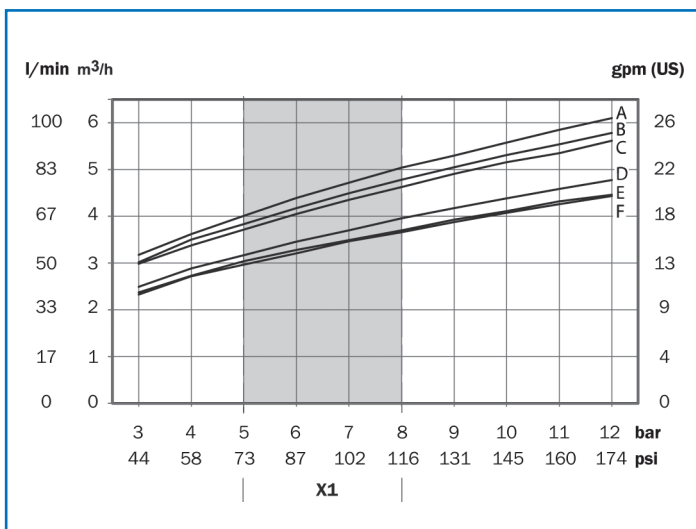

- A – 360° Clipon
- B – 180° nahoru Clipon
- C – 180° dolů Clipon
- D – 360° závit
- E – 180° nahoru závit
- F – 180° dolů závit

--- Poloměr smáčení    — Čistící poloměr

**X1** – doporučený provozní tlak

## Objednací údaje

TANKO® CP2S			
Č. výrobku	Přípojka	Úhel rozprašování	Cena/EUR
669 S17 800132 0	3/4" BSP (vnitřní závit)	360°	550,00
669 S17 800142 0	3/4" NPT (vnitřní závit)	360°	550,00
669 S19 100112 0	Clipon pro vnější Ø trubky 25,4 mm	360°	550,00
669 S17 800232 0	3/4" BSP (vnitřní závit)	180° nahoru	550,00
669 S17 800242 0	3/4" NPT (vnitřní závit)	180° nahoru	550,00
669 S19 100212 0	Clipon pro vnější Ø trubky 25,4 mm	180° nahoru	550,00
669 S17 800332 0	3/4" BSP (vnitřní závit)	180° dolů	550,00
669 S17 800342 0	3/4" NPT (vnitřní závit)	180° dolů	550,00
669 S19 100312 0	Clipon pro vnější Ø trubky 25,4 mm	180° dolů	550,00

## Náhradní díly a služby

Náhradní díly		
Č. výrobku	Popis	Cena/EUR
669 010 00V 000 0	Balíček opotřebitelných dílů TANKO® CP2 a TANKO® CP2S	95,00
664 0C0 121 012 0	Spojovací sada Clipon vel. 04 krátká	20,17

Materiálové certifikáty	
Popis	Cena netto/EUR
WAZ 3.1 - EN10204 - TANKO® CP	55,00