

TANKO® CP2S

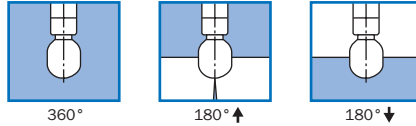

Der TANKO® CP2S ist ein langsam rotierender Zielstrahlreiniger.

In der Reinigungsleistung angesiedelt zwischen den rotierenden Sprühkugeln der TANKO® S Reihe und den Zielstrahlreinigern der TANKO® JM Serie, bietet der TANKO® CP2S eine kostengünstige Möglichkeit, Behälter mit einem Durchmesser bis 4 m effektiv zu reinigen. Durch eine langsame und gleichmäßige Rotation verbunden mit einem starken Impact ist der TANKO® CP2S für die Reinigung von Behältern geeignet, deren Inhalt zu einer stärkeren Anhaftung neigt.

Der TANKO® CP2S ist ein gleitgelagertes System mit einfachem Aufbau aus wenigen beweglichen Bauteilen. Er bietet durch geringen Wartungsaufwand eine kompakte und zuverlässige Lösung für Reinigungsaufgaben mit unterschiedlichen Reinigungsmedien und einem großen Temperaturbereich.

Alle Verbrauchsangaben sind Richtwerte.
Die aufgeführten Maße sind in mm angegeben und gelten als Nennmaße.

Technische Parameter

Sprühwinkel:	360°, 180° nach oben, 180° nach unten
Werkstoffe:	1.4401 (316), 1.4404 (316L), PTFE (FDA-konform)
Anschlüsse:	3/4" BSP oder NPT Innengewinde, Clipon für Rohraußen-Ø 25,4 mm
Arbeitsdruck:	Reinigungsmedium: 3 - 12 bar / 43,5 - 174 psi
Arbeitstemperatur:	Reinigungsmedium: max. 95°C / 203°F
Umgebungstemperatur:	innerhalb des Behälters: max. 140°C / 284°F außerhalb des Behälter: min. -20°C / -4°F, max. +40°C / 104°F
Sterilisationstemperatur:	121°C / 250°F kurzzeitig
Volumenstrom:	2,5 - 6,1 m³/h / 41,7 - 101,7 l/min / 11 - 26,9 gpm (US)
Umdrehungen:	2 - 30 U/min (RPM)
Gewicht:	1,1 kg
Reichweite:	Reinigungsradius: max. 2 m / 6,6 ft; Benetzungsradius: max. 2,9 m / 9,5 ft
Einbaulage:	senkrecht hängend (andere möglich bei geringerer Lebensdauer der Gleitlager)
mind. Einbauöffnung:	Ø 48 mm / 1,89 in

Abmessungen

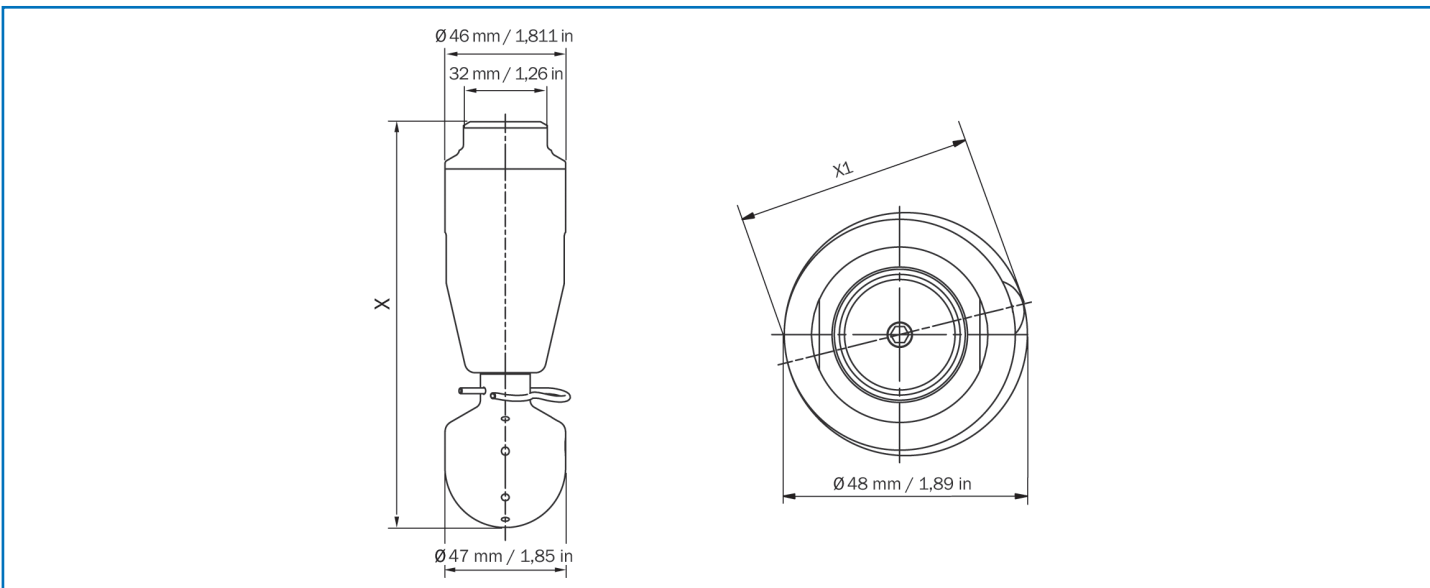

X – ca. 155 mm / 6,102 in (Gewinde) / ca. 165 mm / 6,496 in (Clipon)

X1 – ca. 47,4 mm / 1,866 in

Verbrauchsdaten und Reichweite

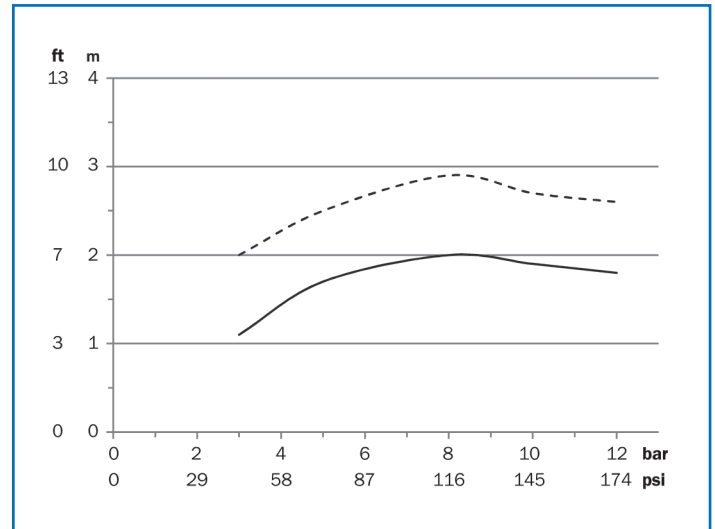
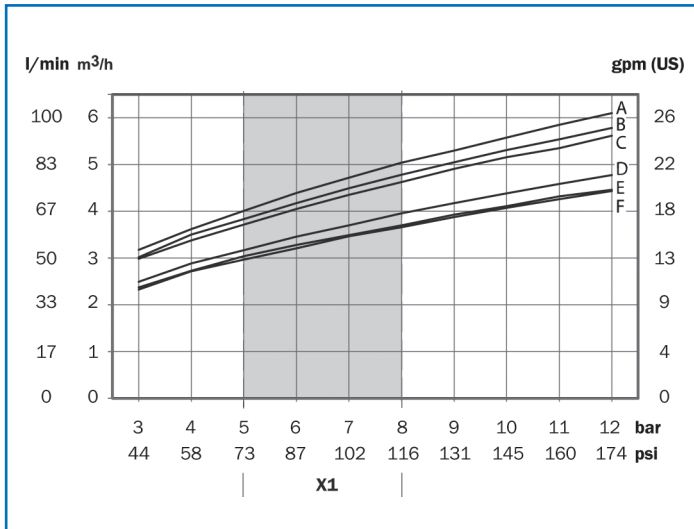

- A** – 360° Clipon
- B** – 180° nach oben Clipon
- C** – 180° nach unten Clipon
- D** – 360° Gewinde
- E** – 180° nach oben Gewinde
- F** – 180° nach unten Gewinde

--- Benetzungsradius — Reinigungsradius

X1 – empfohlener Betriebsdruck

Bestellangaben

TANKO® CP2S

Artikel-Nr.	Anschluss	Sprühwinkel	Preis/EUR
669 S17 800 132 0	3/4" BSP (Innengewinde)	360°	550,00
669 S17 800 142 0	3/4" NPT (Innengewinde)	360°	550,00
669 S19 100 112 0	Clipon für Rohraußen-Ø 25,4 mm	360°	550,00
669 S17 800 232 0	3/4" BSP (Innengewinde)	180° nach oben	550,00
669 S17 800 242 0	3/4" NPT (Innengewinde)	180° nach oben	550,00
669 S19 100 212 0	Clipon für Rohraußen-Ø 25,4 mm	180° nach oben	550,00
669 S17 800 332 0	3/4" BSP (Innengewinde)	180° nach unten	550,00
669 S17 800 342 0	3/4" NPT (Innengewinde)	180° nach unten	550,00
669 S19 100 312 0	Clipon für Rohraußen-Ø 25,4 mm	180° nach unten	550,00

Ersatzteile und Dienstleistungen

Ersatzteile

Artikel-Nr.	Beschreibung	Preis/EUR
669 010 00V 000 0	Verschleißsteilepaket TANKO® CP2 und TANKO® CP2S	95,00
664 0C0 121 012 0	Clipon-Verbindungssatz Gr. 04 kurz	20,17

Materialzeugnisse

Beschreibung	Preis netto/EUR
WAZ 3.1 - EN10204 - TANKO® CP	55,00