

## TANKO® JM100

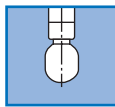

360°

TANKO® JM100 je čistič se směrovým paprskem poháněný médiem.

Toto zařízení se používá v nejrůznějších průmyslových odvětvích, kde se nádrže a zásobníky musí řádně vyčistit. Díky kompaktní konstrukci lze zařízení TANKO® JM100 zavést do nádrží přes otvory s minimálním průměrem 100 mm. Čištění s rozsahem rozstříku 360° se provádí pomocí 2 párů trysek.

Zařízení má robustní, vně uloženou převodovku s kuželovými koly. To uživateli umožňuje snadnější kontrolu aktuálního stavu kuželových ozubených kol a jejich případné čištění. Zařízení bylo navrženo pro dosažení nejlepších výsledků čištění. Je samočisticí, s vysokým účinkem a přesvědčí přitom nízkými hodnotami spotřeby.

Všechny údaje o spotřebě jsou přibližné hodnoty.  
Uvedené rozměry jsou v mm a platí jako jmenovité rozměry.

### Technické parametry

<b>Úhel rozprašování:</b>	360° orbitálně
<b>Materiály:</b>	1.4301 (304), 1.4401 (316), 1.4404 (316L), 1.4571 (316Ti), PTFE a PEEK+PTFE
<b>Přípojky:</b>	3/4" BSP nebo NPT s vnitřním závitem
<b>Pracovní tlak:</b>	Čisticí médium: 3–20 bar / 43,5–290 psi
<b>Pracovní teplota:</b>	Čisticí médium: max. 95 °C / 203 °F
<b>Teplota prostředí:</b>	v nádrži: min. 5 °C / 41 °F, max. 140 °C / 284 °F
<b>Objemový průtok:</b>	2,2–6,5 m <sup>3</sup> /h / 36,7–108,3 l/min / 10–29 gpm (US) *
<b>Otáčky (ot/min):</b>	cca 5–20 ot/min
<b>Dosah:</b>	Čisticí poloměr: max. 2,3 m / 7,6 ft; Smáčecí poloměr: max. 4,5 m / 14,8 ft
<b>Hmotnost:</b>	cca 1,2 kg
<b>Montážní poloha:</b>	svisle, další na vyžádání
<b>Min. montážní otvor:</b>	Ø 100 mm / 4 in
<b>Uložení:</b>	kluzné uložení

\* závisí na modelu a čisticím médiu

### Rozměry

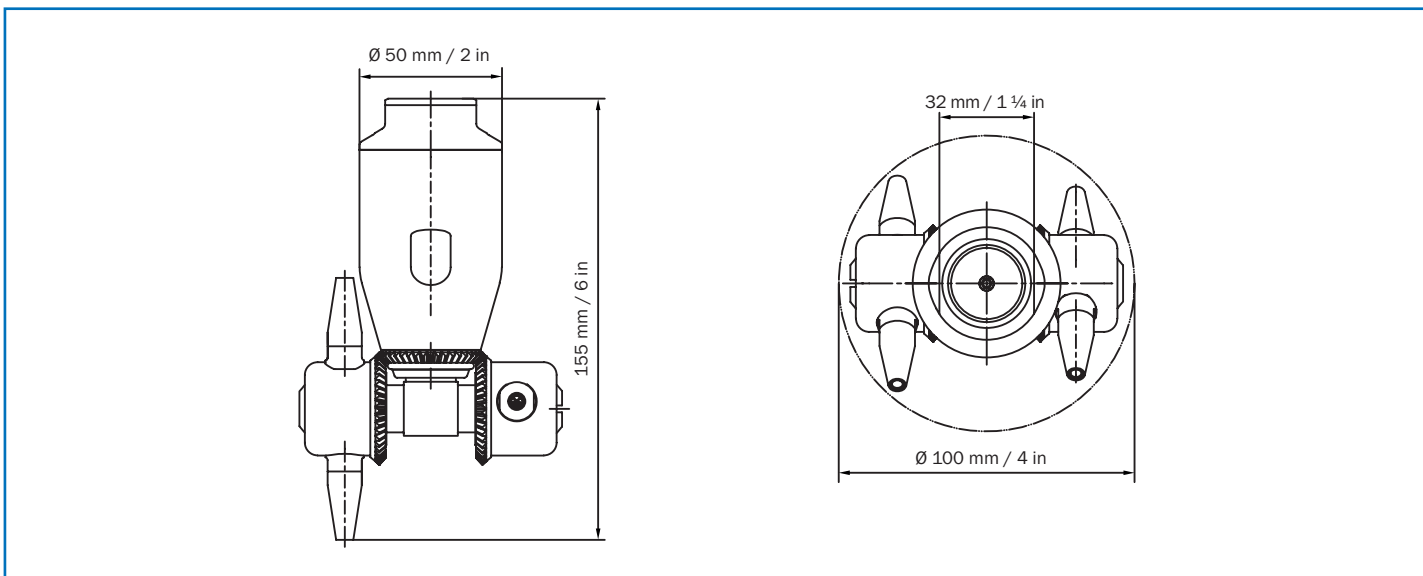

# TANKO® JM100

## Údaje o spotřebě a dosahy

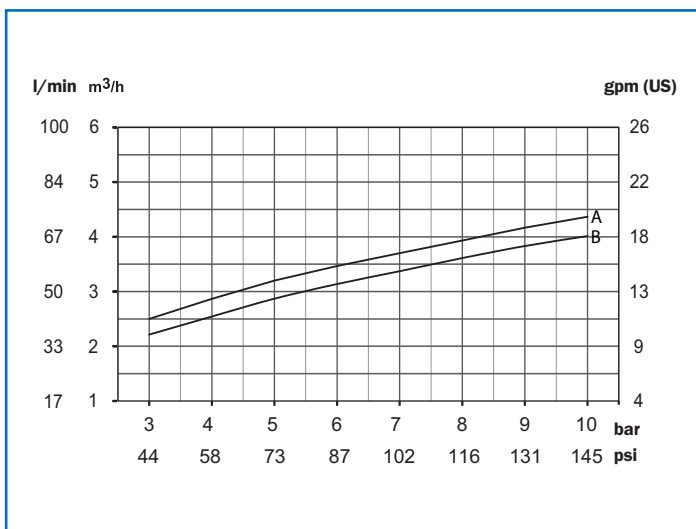

**A** – 4 x Ø 4,3 mm  
**B** – 4 x Ø 3,7 mm

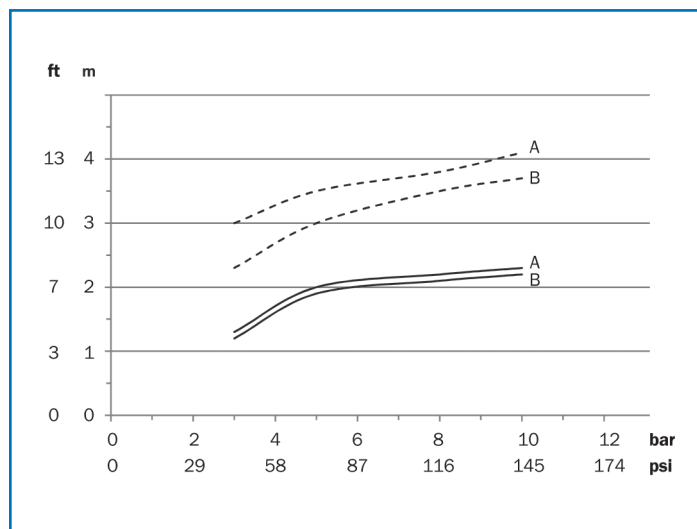

**A** – Ø 4,3 mm  
**B** – Ø 3,7 mm

--- Poloměr smáčení    — Čistič poloměr

## Objednací údaje

### TANKO® JM100

Č. výrobku	Přípojka	Popis	Trysky	Tlak [bar]	Cena/EUR
668 160 3NG ZOM 020	3/4" BSP (vnitřní závit)	TANKO® JM100-G22	4 x Ø 3,7 mm	3-10	1 480,00
668 160 3NG ZOP 020	3/4" BSP (vnitřní závit)	TANKO® JM100-G22	4 x Ø 4,3 mm	3-10	1 480,00
668 160 3HG ZOK 020	3/4" BSP (vnitřní závit)	TANKO® JM100-G22	4 x Ø 3,2 mm	10-20	1 480,00
668 160 3HG ZOM 020	3/4" BSP (vnitřní závit)	TANKO® JM100-G22	4 x Ø 3,7 mm	10-20	1 480,00
668 160 3HG ZOP 020	3/4" BSP (vnitřní závit)	TANKO® JM100-G22	4 x Ø 4,3 mm	10-20	1 480,00
668 160 4NG ZOM 020	3/4" NPT (vnitřní závit)	TANKO® JM100-G22	4 x Ø 3,7 mm	3-10	1 480,00
668 160 4NG ZOP 020	3/4" NPT (vnitřní závit)	TANKO® JM100-G22	4 x Ø 4,3 mm	3-10	1 480,00
668 160 4HG ZOK 020	3/4" NPT (vnitřní závit)	TANKO® JM100-G22	4 x Ø 3,2 mm	10-20	1 480,00
668 160 4HG ZOM 020	3/4" NPT (vnitřní závit)	TANKO® JM100-G22	4 x Ø 3,7 mm	10-20	1 480,00
668 160 4HG ZOP 020	3/4" NPT (vnitřní závit)	TANKO® JM100-G22	4 x Ø 4,3 mm	10-20	1 480,00

## Náhradní díly a služby

### Náhradní díly

Č. výrobku	Popis	Cena/EUR
668 160 00G V00 000	Balíček opotřebitelných dílů	175,00
664 MH J800 Z000	Montážní pomůcka (2 montážní čelisti) TANKO-JM800/JM500/JM100	475,00
664 MWJ 132 0000	Nářadí pro montáž a demontáž rotoru	53,30

### Materiálové certifikáty

Popis	Cena netto/EUR
WAZ 3.1 - EN10204 - TANKO® JM	55,00